

# Светильник Econex Highway 100 W3 4000K G2

Артикул: 2510001

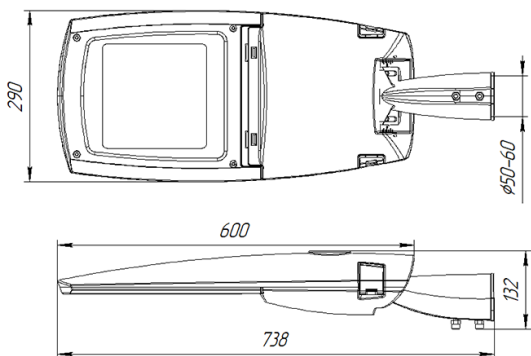

Серия консольных светильников Econex Highway G2 для освещения автомобильных дорог категории IA, IB, IB. Литой алюминиевый корпус с порошковым покрытием обеспечивает надежность конструкции и современный внешний вид. Защитное стекло, высокая световая отдача и оптимальная КСС идеально подходят для освещения дорог с высокой интенсивностью движения. Серия Econex Highway G2 допущена к применению на объектах ГК «Автодор» и Федерального Дорожного Агентства.

Напряжение сети	~220 (100-305) В
Частота питания	47-63 Гц
Мощность	102 Вт
Коэффициент мощности, не менее	0.9
Класс защиты от поражения током	I
Тип источника света	СД
Световой поток	16500 лм
Световая отдача	162 лм/Вт
Цветовая температура	4000 К
Индекс цветопередачи	> 70
Тип КСС	широкая осевая
Коэффициент пульсации светового потока	менее 5%
Способ установки светильника	консольный
Климатическое исполнение	У1
Степень защиты	IP66
Температура эксплуатации	от -40°C до +40°C
Цвет корпуса	серый
Масса, не более	6,5 кг
Габариты (ДхШхВ)	738x290x132 мм
Гарантийный срок, месяцев	60 месяцев
Блок аварийного питания EM 1ч	Нет
Взрывозащита 1ExmIICT6	Нет
Диммирование по расписанию ND	Нет
Диммирование по протоколу 0-10 V (AN)	Нет
Диммирование по протоколу DALI	Нет